

# ABS | Armarios Verticales

ARMARIOS REFRIGERADOS VERTICALES ▶ PUERTA DE CRISTAL ▶ INOX

## QRXG 200

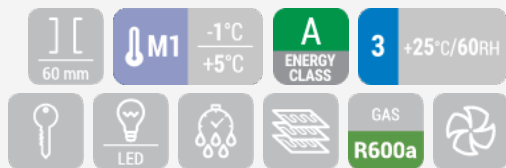

### DETALLES



### CARACTERÍSTICAS GENERALES

- Armario refrigerado 200 Lt. (PUERTA DE CRISTAL )
- Armario de acero con interior termoformado
- Evaporador tipo serpentín con ventilador de asistencia
- Descongelamiento automático tras parada del compresor
- Espuma en ciclopentano (60 mm de espesor en cada lado)
- Termostato digital
- Luz interior LED
- Junta extraíble
- Bloqueo de puertas de serie
- Tirador de acero externo
- Estantes ajustables: 2 Pcs + 1 Pcs al fondo
- 2 pies ajustables + 2 ruedas traseras
- Pies ajustables ALTOS de Acero Inoxidable o ruedas bloqueables opcionales
- Clase de energía: A

### ESPECIFICACIONES TÉCNICAS

Capacidad	200 L
Temperatura	M1 (-1°C-+5°C)
Consumo	1.05 kWh/24h
Potencia Nominal	100 W
Nivel de ruido	68 dB(A)
Peso Neto	38 Kg
Peso Bruto	42 Kg
Dimensiones Externas (Ancho x Profundo x Alto mm)	600x678x835
Dimensiones Internas (Ancho x Profundo x Alto mm)	500x410x660
Dimensiones de embalaje (Ancho x Profundo x Alto mm)	640x675x880
Cantidades de carga 20' / 40' / 40'HQ	54/108/162

### DIMENSIONES DEL PRODUCTO

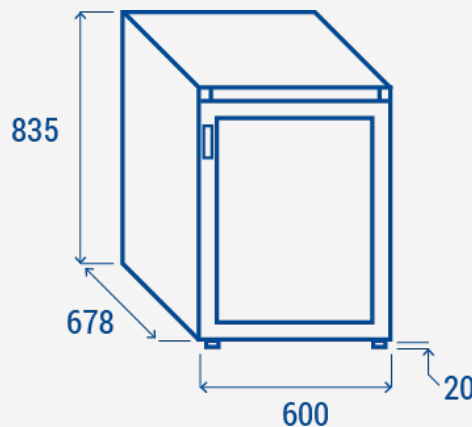

### CERTIFICACIÓN

